

COURS S'IL PLEUT

sacoques de cadre



HALF FRAME

à partir de 160e

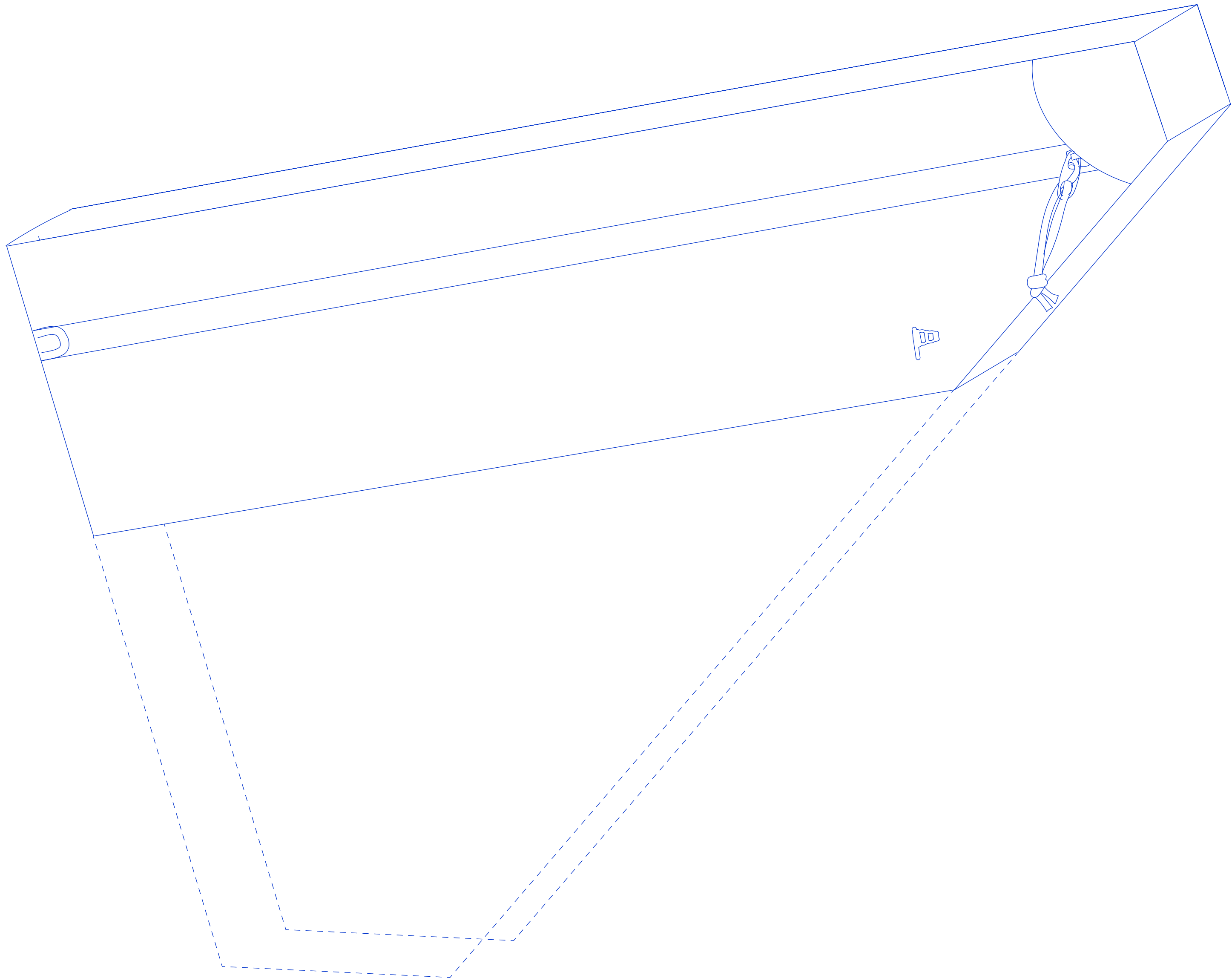

Sacoché fixée à la partie supérieure du cadre, pour pouvoir faire usage des porte bidons de la moitié inférieure.

3/4 FRAME

à partir de 185e

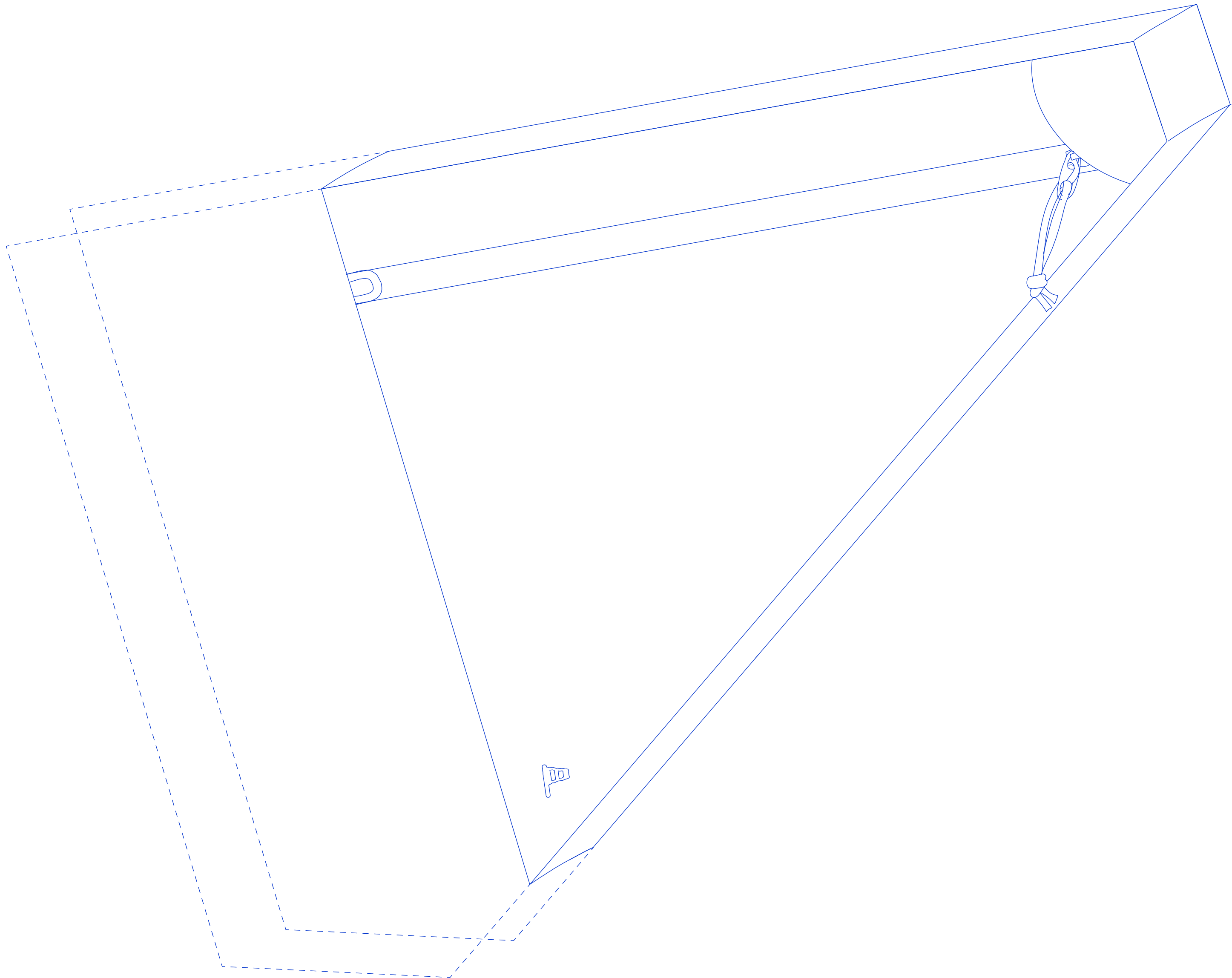

Sacoche faisant usage des 3/4 du volume du cadre, accolée au JDD, avec un espace pour un porte bidon le long du tube de selle

FULL FRAME

à partir de 210e

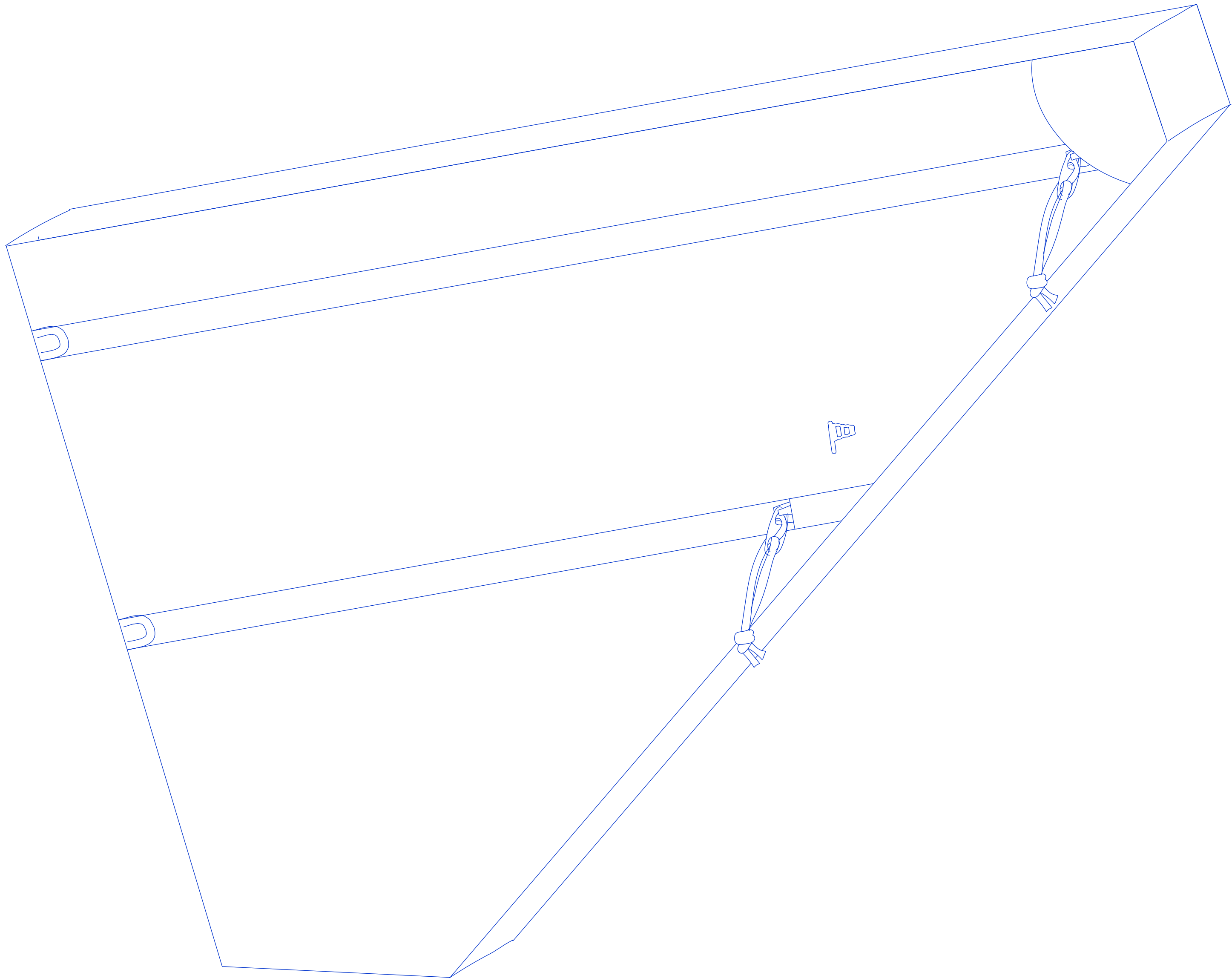

Sacoche faisant usage de tout le volume disponible dans le cadre, avec deux niveaux et un séparateur horizontal

SÉPARABLE

à partir de 285e

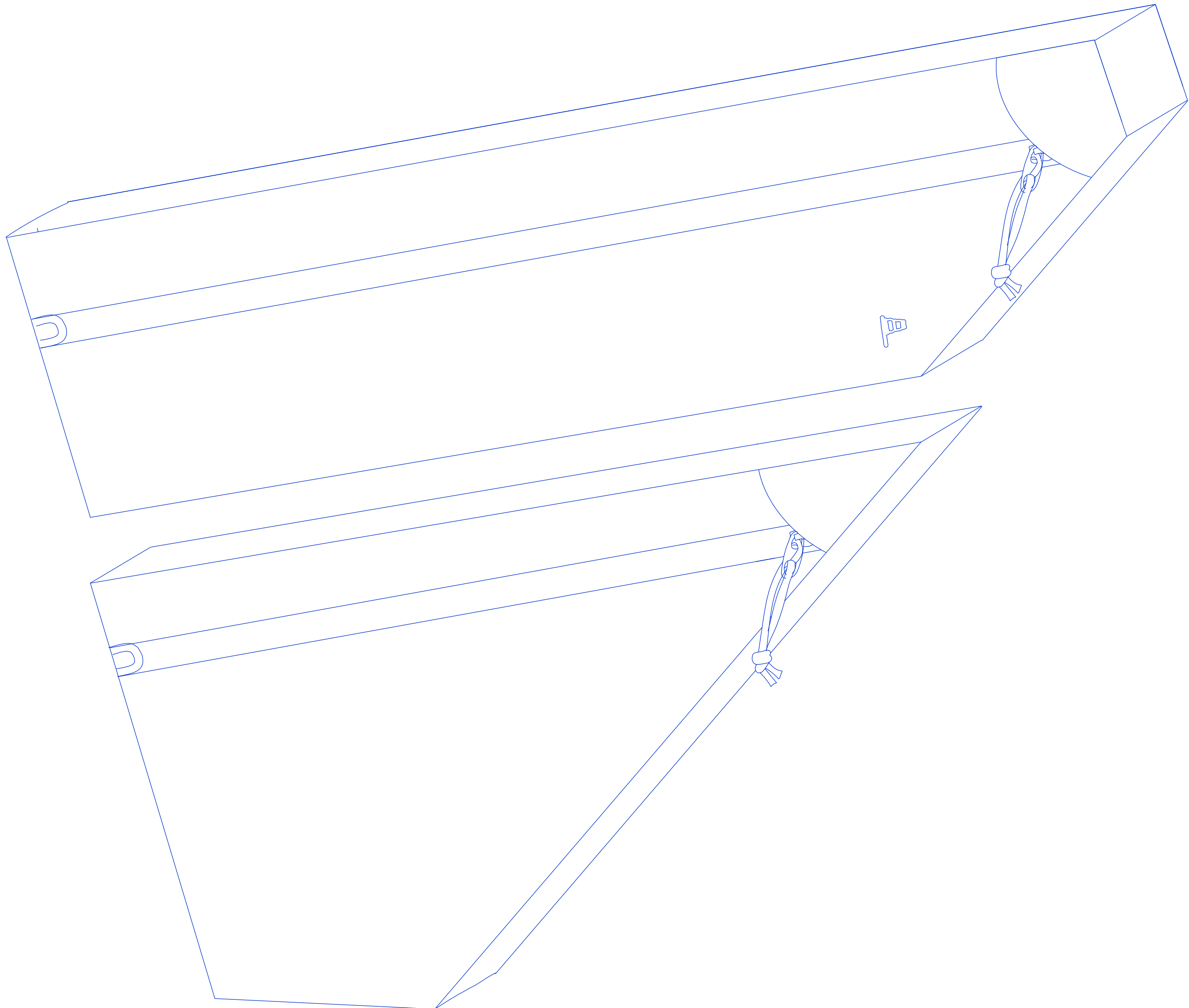

Sacoche modulable, séparable en deux parties en fonction de l'usage (liaison des deux sacoches par aimants)

DÉTAILS

— COMPOSANTS

Toutes les sacoches sont fabriquées avec des tissus imperméables et une doublure en nylon ripstop imperméable.
Des zips YKK Aquaguard #5 sont utilisés pour les fermetures. Ces fermetures éclair sont imperméables mais non étanches, il est conseillé de mettre les objets de valeur dans un drybag.

— COMPARTIMENTS

Les sacoches de cadre présentent un compartiment principal, qui peut être du côté droit (côté transmission) ou gauche.
Une option pour une poche plate supplémentaire du côté opposé est proposée.

— FIXATIONS

Plusieurs types de fixations sont proposées, une sacoche pouvant en employer plusieurs en fonction du cadre :

- sangle + velcro : des fixations ponctuelles en velcro sont installées sur le pourtour de la sacoche, avec une protection en Hypalon pour protéger le cadre
- élastique : la sacoche est fixée sur le tube par un élastique rond en croisillon. Cette fixation diminue les contraintes sur les fermetures éclair mais est plus longue à installer
- inserts : la sacoche est fixée par vis au niveau des inserts présents sur le cadre. Plus longue à installer mais sans risque pour la peinture. Des vis inox A4 M5x20mm, des rondelles larges en inox A4 Ø20mm et des rondelles en caoutchouc Ø20mm sont fournies.



poche plate zippée



fixation par velcro
passants pour arceaux de tente / pompe



fixation sur inserts



fixation par élastique

OPTIONS

Le tarif de base inclut la poche principale du côté choisi avec fermeture par zip et attache au cadre par velcro et/ou inserts et/ou élastique. Des options sont proposées afin de répondre à certains besoins.

— Poche plate zippée : 35e

Poche opposée au compartiment principal pour y ranger des objets plats. Fermeture YKK Aquaguard #5, avec poche en mesh à l'intérieur

— Attaches pour tente ou pompe : 10e

Fixations intérieures sur la tranche supérieure pour les arceaux d'une tente ou pour une pompe

— Sortie câbles : 15e

Sortie de câble au niveau du jeu de direction pour charger un GPS ou alimenter une lampe depuis une batterie externe

— Fixation Loxx : 5e/fixation

Fixation sur inserts avec fermetures Loxx : rapidité d'installation et de retrait tout en conservant les avantages esthétiques et pratiques de fixation sur inserts

— Autre chose ?

sur devis



half frame, fixation par élastique + velcro



full frame séparable, fixation sur inserts



3/4 frame, fixation par élastique + Loxx



full frame, fixation par velcros sur les 3 côtés



full frame, fixation par inserts sur les 3 côtés + 2 velcro



fixations Loxx

PATRON DU CADRE

Afin de réaliser une sacoche de cadre aux bonnes dimensions, il est nécessaire de reporter la forme du cadre le plus précisément possible. Pour cela, il est conseillé d'utiliser dans un premier temps un support rigide et un crayon fin pour retracer l'intérieur du cadre.

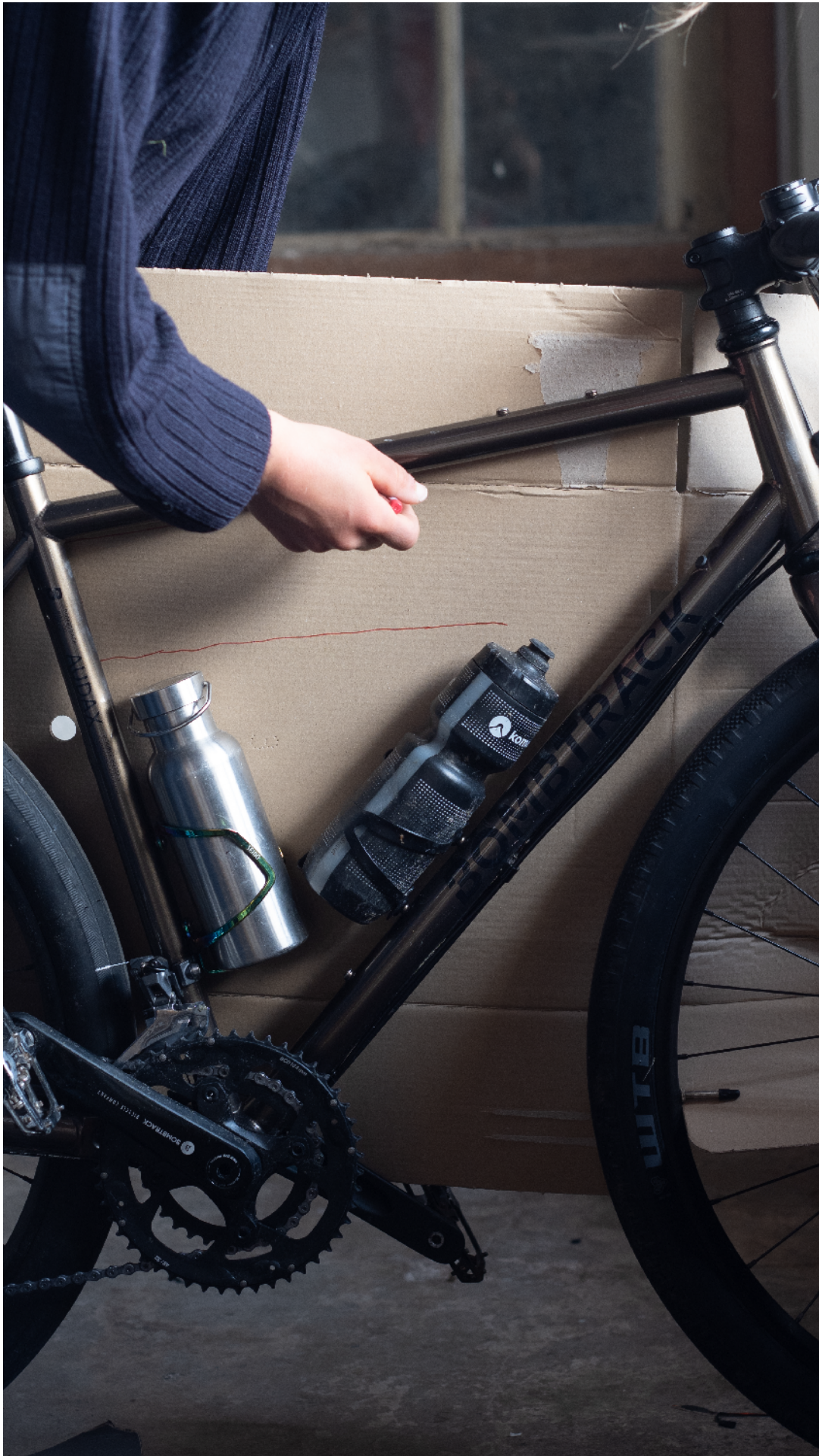

— TRAÇAGE DE LA FORME SUR CARTON

Il peut être plus aisé de réaliser cette étape à deux. Maintenir le carton plaqué contre le cadre et reporter les lignes intérieures sur le carton avec un crayon fin. Annoter les détails d'inserts et passages de câbles. Si la sacoche souhaitée dépend de bidons, les laisser sur le cadre.



— REPORT SUR PAPIER

Pour éviter d'envoyer un carton peu pratique à expédier, la forme peut être reportée sur des feuilles de papier fixées entre elles. Ne pas oublier d'annoter les détails d'inserts, bidons, câbles



— EXPÉDITION

Une fois le patron réalisé, l'expédier par lettre à :

Gaëlle Bojko
Cours s'il pleut
30 rue des Trembles
38100 Grenoble